

1,6 $\sqrt{\quad}$ (✓)

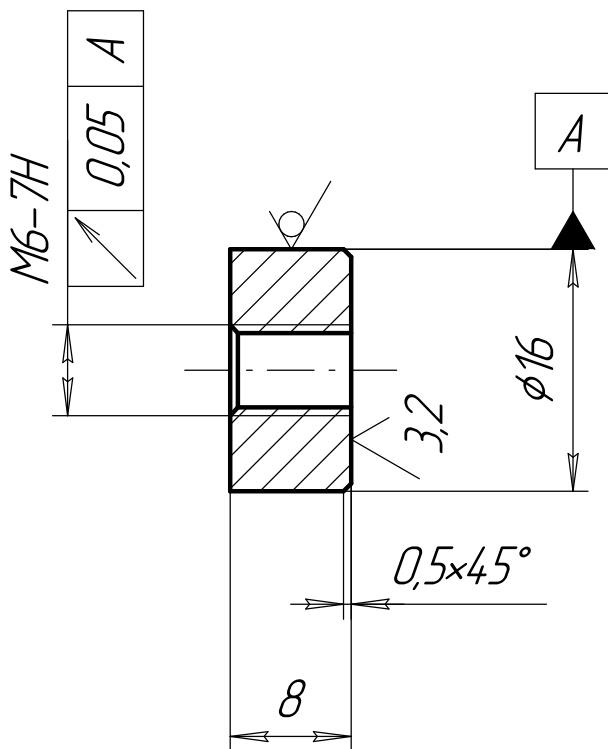

1. Неуказанные предельные отклонения $h14; \pm \frac{IT14}{2}$.
2. Допускается изготавливать из стали : 12X18H10; 08 ... 12X18H9; 20X13 ГОСТ 5632-72.

Справ. №	Перв. примен.						
Подп. и дата	Инв. № дцкл.	Инв. №	Дата				
Взам. инв. №	Инв. № дцкл.	Инв. №	Дата				
Подп. и дата	Инв. №	Инв. №	Дата				
Инв. № подл.	Инв. №	Инв. №	Дата				
Изм.	Лист	№ докум.	Подп.	Дата			
Разраб.				10.08.05			
Пров.							
Т.контр.							
Н.контр.							
Утв.							
<h1 style="text-align: center;">Заглушка</h1> <p style="text-align: center;">Сталь 08X18H10 ГОСТ5632-72</p>					Лит.	Масса	Масштаб
					A	0,0108	2:1
					Лист 1	Листов 1	
					Украина ООО "ЗСП-ДСС"		
Копировал					Формат A4		