

Справ. № \_\_\_\_\_  
Перв. примен. \_\_\_\_\_

Подп. и дата \_\_\_\_\_  
Инв. № дцкл. \_\_\_\_\_  
Взам. инв. № \_\_\_\_\_

Подп. и дата \_\_\_\_\_  
Инв. № подл. \_\_\_\_\_

0,8  $\sqrt{\quad}$  (✓)

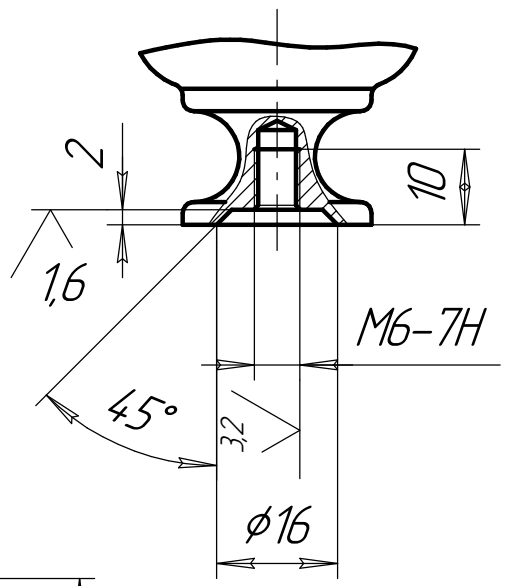
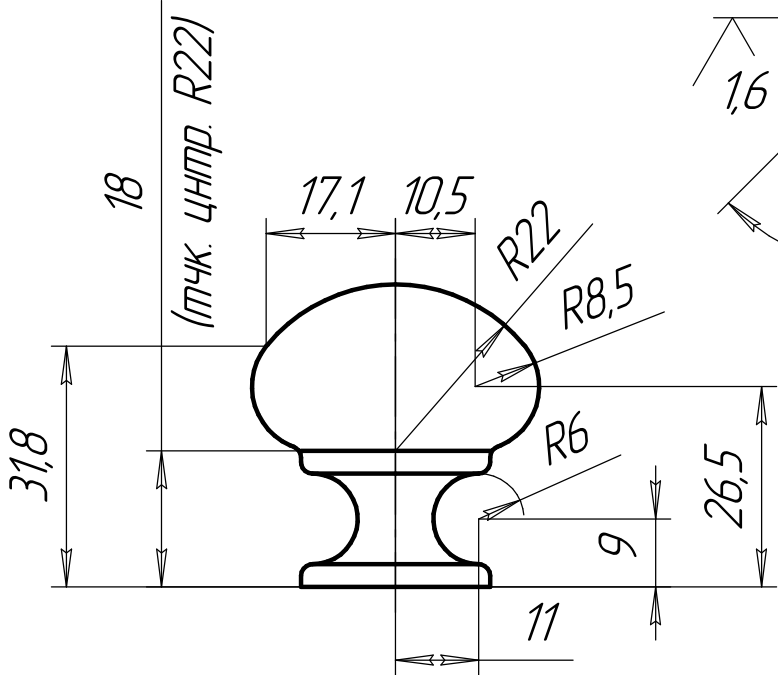
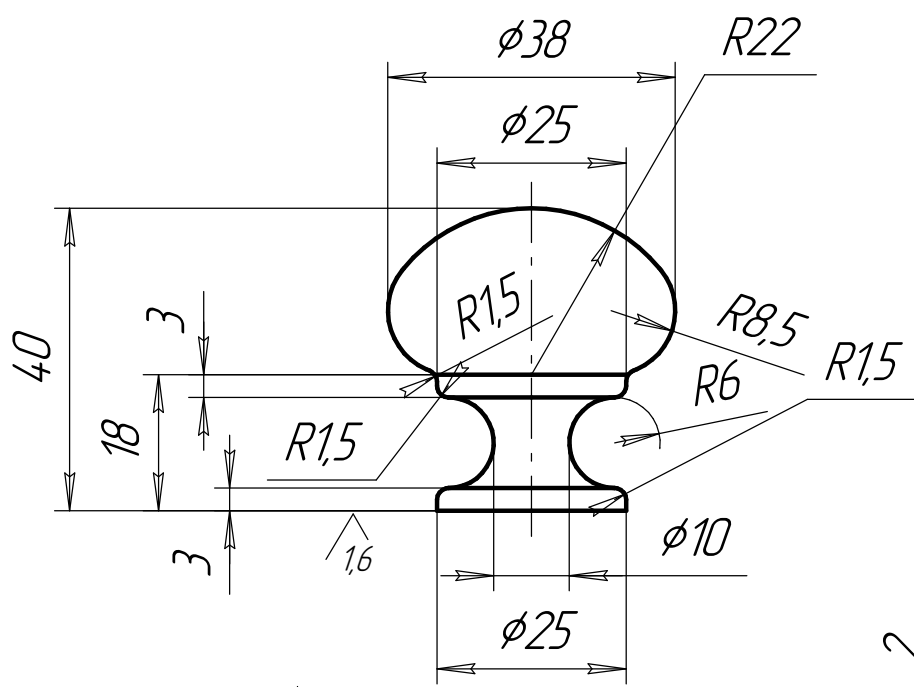

1. Неуказанные предельные отклонения  $h14$ ;  $\pm \frac{IT14}{2}$ .
2. Допускается изготавливать из стали : 12X18H9; 08 ... 12X18H10; 10X14AГ15 ГОСТ 5632-72.

Изм.	Лист	№ докум.	Подп.	Дата
Разраб.				28.08.03
Пров.				28.08.03
Т.контр.				28.08.03
Н.контр.				28.08.03
Утв.				28.08.03

**Ручка**

Сталь 08X18H9  
ГОСТ5632-72

Лит.	Масса	Масштаб
A	0,165	1:1
Лист 1	Листов 1	

Украина  
ООО "ЗСП-ДСС"